

Swisspacer Air

Notice de mise
en œuvre

| swisspacer |
SAINT-GOBAIN

the edge
of tomorrow

Sommaire

Tables des illustrations	2
1 Fonction de la membrane Swisspacer Air	3
2 Principes de l'assemblage	3
2.1 Dessicant	4
2.2 Certification Cekal	4
2.3 Stockage des vitrages isolants finis	4
3 Matériels / outillage nécessaires	5
4 Mise en œuvre du Swisspacer Air pendant la fabrication du vitrage isolant multicouche (en cours de processus)	8
4.1 Préparation du vitrage isolant multicouche.....	8
4.2 Mise en œuvre du Swisspacer Air	10
5 Mise en œuvre de Swisspacer Air après le durcissement du joint périphérique (en postproduction)	13
5.1 Préparation du vitrage isolant multicouche.....	13
5.2 Mise en œuvre du Swisspacer Air	15

Tables des illustrations

Abbildung 1:	Swisspacer Air	3
Abbildung 2:	Platzierung des Swisspacer Air	13

1 Fonction de la membrane Swisspacer Air

Le Swisspacer Air est une petite valve métallique équipée d'une membrane spéciale que l'on insère dans le joint périphérique du vitrage isolant multicouche.



Illustration 1: Swisspacer Air

La composition spécifique du Swisspacer Air empêche la formation de vapeur d'eau dans la lame d'air, la vapeur d'eau risquant de se transformer en condensation ou d'endommager le revêtement Low-E métallique. La décompression permanente garantit au vitrage isolant multicouche sa fonction et sa qualité à long terme. On atteint ainsi pour le vitrage isolant multicouche les durées de vie habituelles, y compris en présence de sollicitations dues aux charges climatiques.

2 Principes de l'assemblage

Le Swisspacer Air se visse dans l'intercalaire Swisspacer. Une fois posée, la pièce ne doit pas pénétrer au-delà de la paroi extérieure du profilé creux.

Vous disposez de deux méthodes pour la mise en œuvre :

- pendant la fabrication du vitrage isolant multicouches (en cours de processus)
- ou
- ultérieurement, après le durcissement du joint périphérique (en postproduction).



Le Swisspacer Air est à mettre en œuvre dans chaque vitrage isolant multicouche, sélectionnez pour ce faire une position à une distance d'environ 200 mm de l'angle supérieur du vitrage isolant multicouche (ce qui importe, c'est la position définitive du vitrage isolant multicouche dans la fenêtre).

À l'inverse du vitrage isolant standard, le processus de fabrication du vitrage multicouche avec fonction de dépressurisation ne prévoit pas que la lame d'air soit remplie de gaz, le gaz étant susceptible de s'échapper au niveau de l'intercalaire. Le vitrage isolant multicouche équipé du Swisspacer Air est prêt pour le transport, la pose et l'utilisation. Il ne nécessite ni obturation ni traitement ultérieurs.

S'il s'agit de triples vitrages isolants, vous devrez utiliser un Swisspacer Air pour chaque lame d'air.

2.1 Dessicant

Un vitrage isolant intégrant Swisspacer Air se remplit toujours sur les quatre côtés à l'aide d'un tamis moléculaire.

2.2 Certification Cekal



Sur une ligne de fabrication de vitrages isolants certifiée Cekal, la mise en œuvre de Swisspacer Air n'est autorisée qu'en postproduction, une fois le joint périphérique durci.

2.3 Stockage des vitrages isolants finis

Pendant le stockage et le transport, tous les vitrages isolants doivent obligatoirement être protégés de l'humidité. Les paquets de verre stockés à l'extérieur en particulier sont à recouvrir d'un film prévenant le contact direct avec la valve Swisspacer Air.

3 Matériels / outillage nécessaires

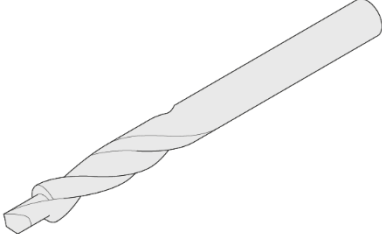
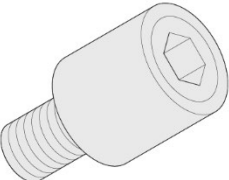
Pour la mise en œuvre, vous aurez besoin des matériels / outillages suivants :

Désignation	Référence de l'article	Illustration
Foret étagé Swisspacer	Référence : 1650000000	
Swisspacer Air	Référence : 1600000000	
Joint torique Swisspacer	Référence : 1660000000	

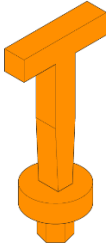
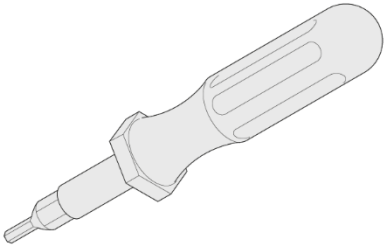
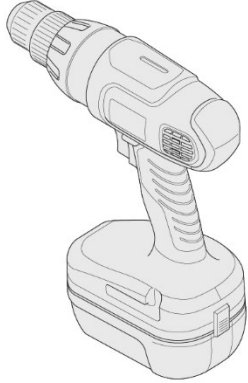
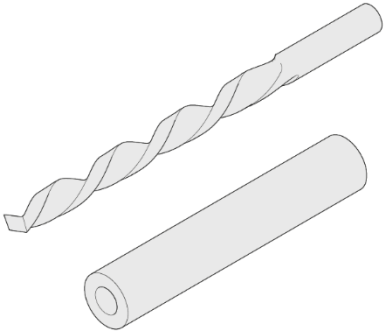
Désignation	Référence de l'article	Illustration
<p>Bouchon de fermeture Swisspacer Air</p>		
<p>Clé dynamométrique Swisspacer</p>	<p>Référence 1610000010</p>	
<p>Visseuse sans fil En option : flexible pour limiter la profondeur de perçage</p>		
<p>Foret (foret à métaux de 2,5 mm) avec limiteur de profondeur en option</p>		

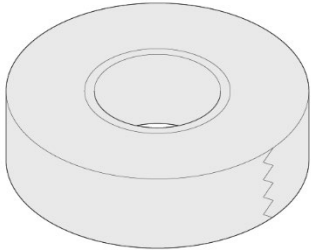
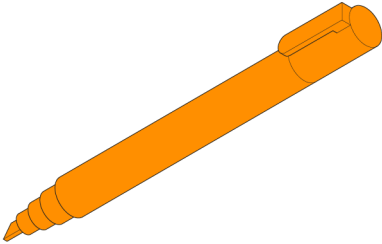
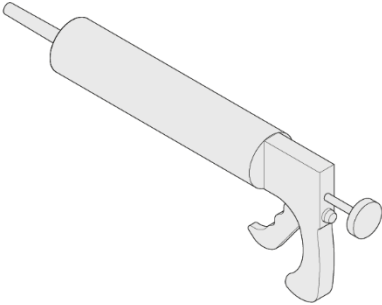
Désignation	Référence de l'article	Illustration
<p>Ruban adhésif (standard - ruban isolant de 15 mm de largeur)</p>		
<p>Marqueur</p>		
<p>Pistolet pour la pose du joint de scellement</p>		

4 Mise en œuvre du Swisspacer Air pendant la fabrication du vitrage isolant multicouche (en cours de processus)

Le Swisspacer Air peut se mettre en œuvre pendant la fabrication du vitrage isolant multicouche. Placez la pièce dans l'un des deux côtés verticaux du vitrage isolant multicouche, à environ 200 mm de distance de ce qui sera l'angle supérieur du vitrage isolant multicouche après la pose.

4.1 Préparation du vitrage isolant multicouche

La préparation du vitrage isolant multicouche comprend plusieurs étapes :



Pour que la mise en œuvre du Swisspacer Air dans l'intercalaire soit possible, l'endroit où vous allez le positionner dans le vitrage isolant doit être exempt de joint de scellement.

1. À la fin de l'opération de pressage, placez un ruban adhésif à l'endroit sélectionné pour la mise en œuvre (environ 200 mm en dessous de l'angle supérieur d'un côté vertical).

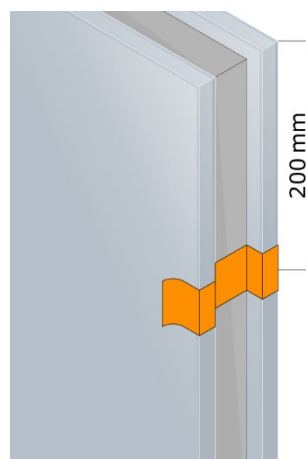

Collez le ruban adhésif sur toute l'arête du vitrage isolant multicouche (en recouvrant les deux lames d'air s'il s'agit de triples vitrages isolants).

Ce qui importe, c'est l'adhérence sur la face arrière de l'intercalaire.

1. Le joint de scellement secondaire est ensuite appliqué automatiquement sur le vitrage isolant multicouche pendant le processus normal de fabrication.

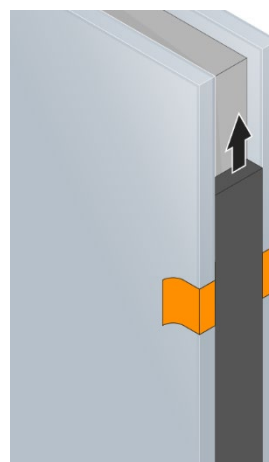

À la préparation, veillez à ce que la hauteur du joint de scellement (recouvrement du bord) soit d'au moins 4,5 mm, afin que le Swisspacer Air ne déborde pas par rapport au joint de scellement.

2. Une fois le scellement appliqué, retirez avec précaution le ruban adhésif recouvrant le bord du vitrage isolant multicouche et éliminez-le.

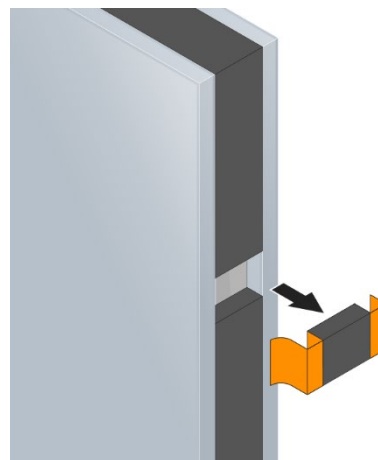

4.2 Mise en œuvre du Swisspacer Air

La mise en œuvre du Swisspacer Air comprend plusieurs étapes :

1. Percez un trou au centre de la face arrière de l'intercalaire (diamètre 2,5 mm).
Utilisez un limiteur de profondeur (flexible recouvrant le foret), afin d'éviter que la paroi intérieure de l'intercalaire ne soit endommagée du côté de la lame d'air.

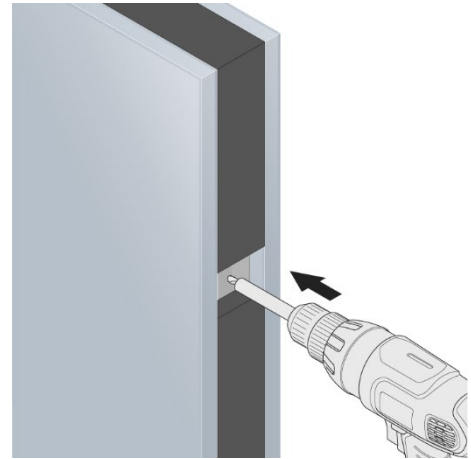

2. Posez le joint torique Swisspacer fourni autour du filetage du Swisspacer Air, afin de garantir l'étanchéité de l'assemblage.

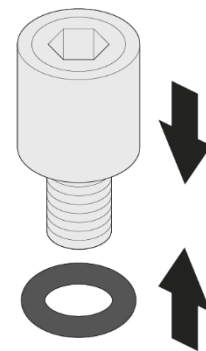

3. Placez le Swisspacer Air sur l'embout de la clé dynamométrique et positionnez-le à la verticale de la perforation.

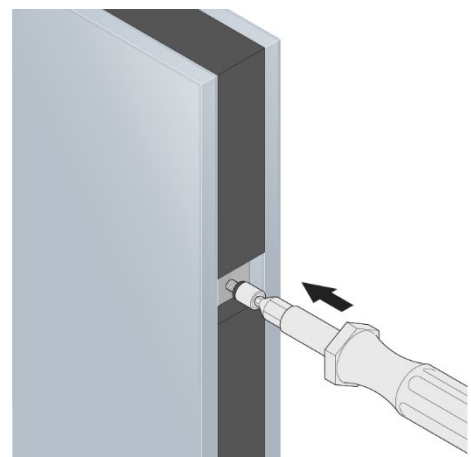

4. Vissez le Swisspacer Air perpendiculairement au bord du vitrage, avec un couple de 0,2 Nm.

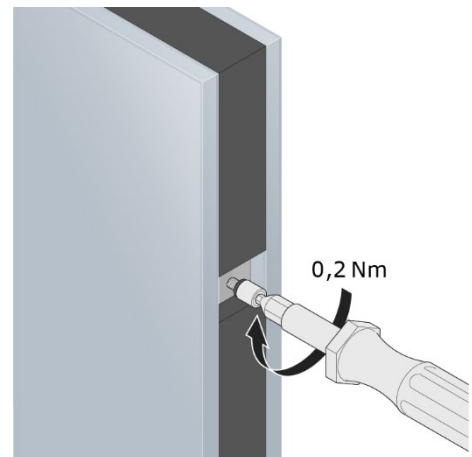

5. L'ouverture du Swisspacer Air est obturée avec le bouchon fourni. Puis remplissez la cavité autour du Swisspacer Air de joint de scellement à l'aide d'un pistolet et lissez la surface.

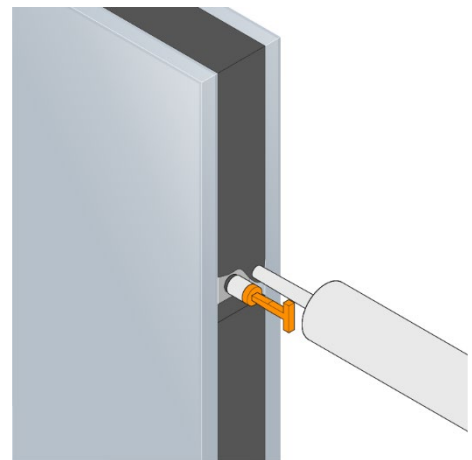

6. Laissez durcir le joint de scellement d'appoint jusqu'à ce que le transport du vitrage isolant multicouche soit possible (env. 3 à 4 heures).



7. Repérez la position du Swisspacer Air sur la surface du vitrage

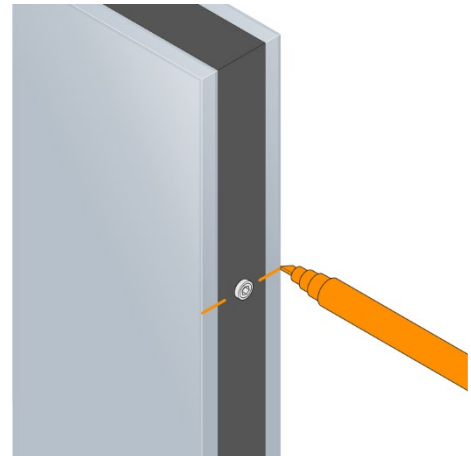

Important : à la mise en œuvre du Swisspacer Air, procédez selon la description, afin de garantir l'engagement positif du vissage et le bon fonctionnement. Toute autre méthode de mise en œuvre de la pièce (p. ex. en enfonçant la pièce dans le perçage) est interdite.

Le retrait et la remise en œuvre ultérieurs du Swisspacer Air une fois qu'il est en place sont interdits, afin d'éviter que la membrane ne soit endommagée.

5 Mise en œuvre de Swisspacer Air après le durcissement du joint périphérique (en postproduction)

La mise en œuvre du Swisspacer Air est possible dès que le joint périphérique du vitrage isolant multicouche a durci. Placez la pièce dans l'un des deux côtés verticaux du vitrage isolant multicouche, à environ 200 mm de distance de ce qui sera l'angle supérieur du vitrage isolant après la pose.

5.1 Préparation du vitrage isolant multicouche

Dès que le joint de scellement a durci, le processus de mise en œuvre peut commencer.



Le Swisspacer Air se positionne dans l'un des deux côtés verticaux du vitrage isolant multicouche, à environ 200 mm de distance de l'angle supérieur.

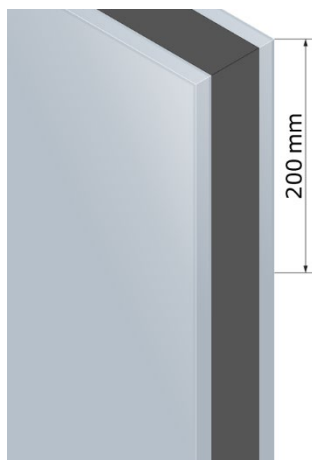

Illustration 2 : positionnement du Swisspacer Air

La préparation du vitrage isolant multicouche comprend plusieurs étapes :



Prudence

Veillez à ce que le foret ne pénètre pas trop en profondeur. La paroi intérieure du profilé intercalaire creux ne doit en aucun cas être endommagée. L'utilisation d'un flexible rétractable pour limiter la profondeur au perçage est donc recommandée.

1. Équipez la visseuse sans fil du foret étagé Swisspacer.

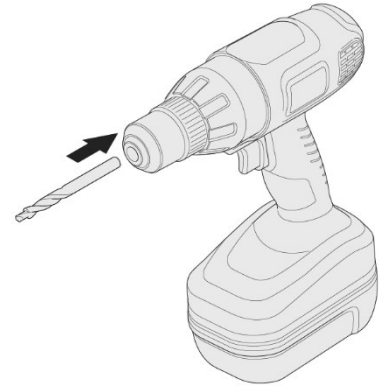

2. Placez le foret étagé Swisspacer au centre, entre les deux feuilles de verre, et commencez à percer.
La géométrie spéciale du foret permet une pénétration rapide et facile dans le joint de scellement comme dans la paroi du profilé intercalaire.

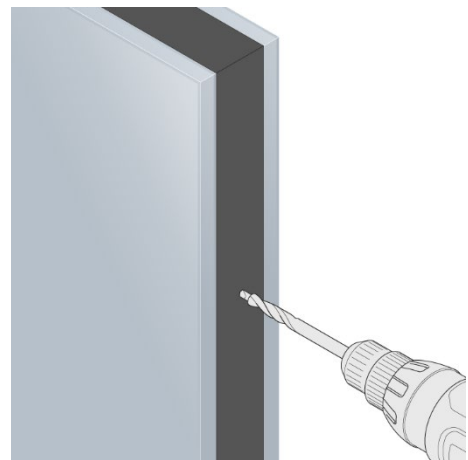

3. Le perçage du joint de scellement ne demande aucune sorte d'effort.
Dès que le foret atteint l'intercalaire, vous sentez une résistance que vous devez dépasser.

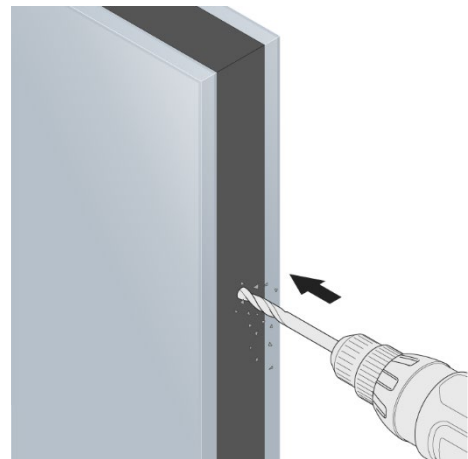

4. Une fois le perçage effectué, retirez les copeaux et les poussières du trou percé.
Votre vitrage isolant multicouche est maintenant prêt pour la mise en œuvre du Swisspacer Air.



5.2 Mise en œuvre du Swisspacer Air

La mise en œuvre du Swisspacer Air comprend plusieurs étapes :

1. Posez le joint torique fourni autour du filetage du Swisspacer Air, afin de garantir l'étanchéité de l'assemblage.

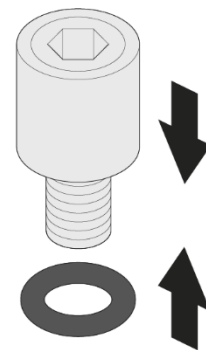

2. Placez le Swisspacer Air sur l'embout de la clé dynamométrique et positionnez-le à la verticale la perforation.

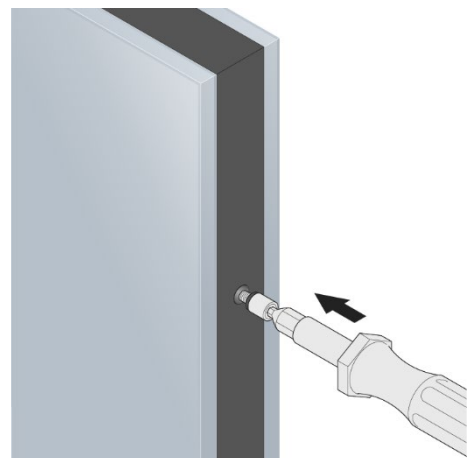

3. Vissez le Swisspacer Air perpendiculairement au bord du vitrage, avec un couple de 0,2 Nm.

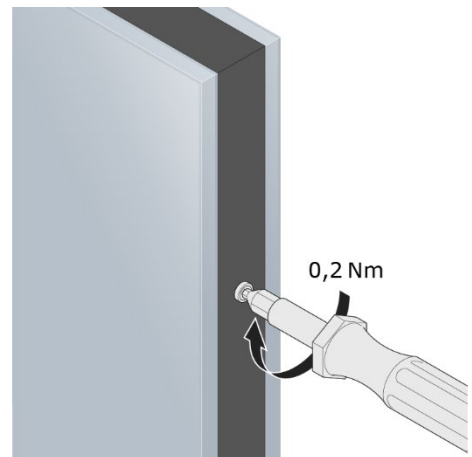

4. Repérez la position du Swisspacer Air sur la surface du vitrage

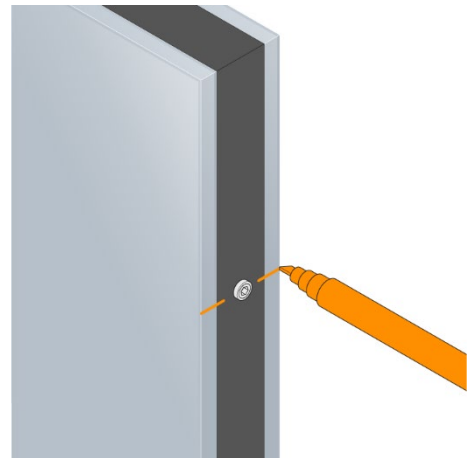

Important : à la mise en œuvre du Swisspacer Air, procédez selon la description, afin de garantir l'engagement positif du vissage et le bon fonctionnement. Toute autre méthode de mise en œuvre de la pièce (p. ex. en enfonçant la pièce dans le perçage) est interdite.

Le retrait et la remise en œuvre ultérieurs du Swisspacer Air une fois qu'il est en place sont interdits, afin d'éviter que la membrane ne soit endommagée.

Conseils d'utilisation de la présente notice de mise en œuvre

La présente notice de mise en œuvre ne s'applique qu'aux principaux conseils d'assemblage des intercalaires Swisspacer.

Ces conseils reposent sur de longues années d'expérience pratique et le niveau de connaissances actuel.

Les dénominations commerciales d'autres entreprises dont le présent document font mention sont données uniquement à titre d'information et ne sauraient exclure la mise en œuvre d'autres produits similaires.

Si nécessaire, nous vous adresserons volontiers des documents complémentaires pour chacun des thèmes.

Des questions ? adressez-les nous : technik@swisspacer.com

Droits d'auteur

Tous droits réservés ! La reproduction de photos, textes et données, y compris l'enregistrement et l'utilisation sur des supports de données optiques et électroniques, est interdite sans l'accord préalable de Vetrotech Saint-Gobain (Int.) AG. L'exploitation de données, y compris l'incorporation de données dans des services en ligne, bases de données ou sites web, par des tiers est interdite sans autorisation.



Exclusion de responsabilité

Vetrotech Saint-Gobain (Int.) AG récuse toute responsabilité pour d'éventuels dommages susceptibles de résulter de contenus erronés ou d'actions menées en se fiant à l'exactitude du contenu. L'utilisation, la mise en œuvre et l'assemblage de nos produits ainsi que des produits fabriqués par vos soins sur la base de nos conseils techniques en matière d'application se soustraient à notre contrôle et relèvent par conséquent de votre responsabilité exclusive.

L'acheteur n'est pas exempté de son obligation au contrôle minutieux, par des personnels qualifiés, des fonctions ou possibilités d'utilisation des produits.

Groupe cible de la notice : fabricants de vitrages isolants dans le secteur technique

À compter de la parution de la présente version, toutes les versions antérieures perdent leur validité.

| swisspacer |
SAINT-GOBAIN

Swisspacer

Vetrotech Saint-Gobain (International) AG
Zweigniederlassung Lengwil
Industriestrasse 8
8574 Lengwil, Switzerland

T +41 (0)71 686 5757
info@swisspacer.com

www.swisspacer.com